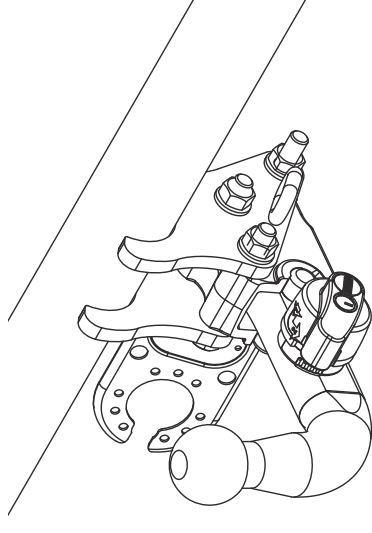

Fitting instructions

Make: Volkswagen

Transporter(T5); 2003->

Multivan; 2003->

Type: 4684



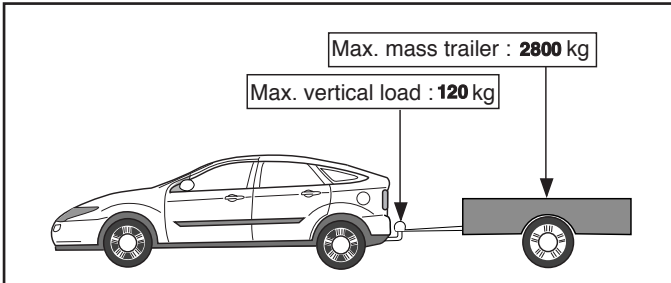
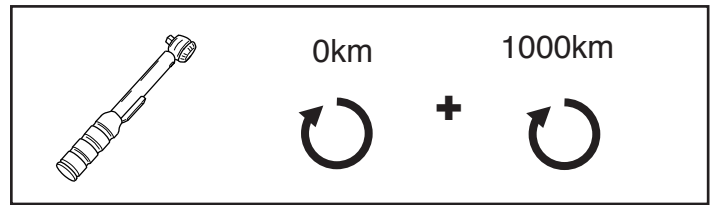
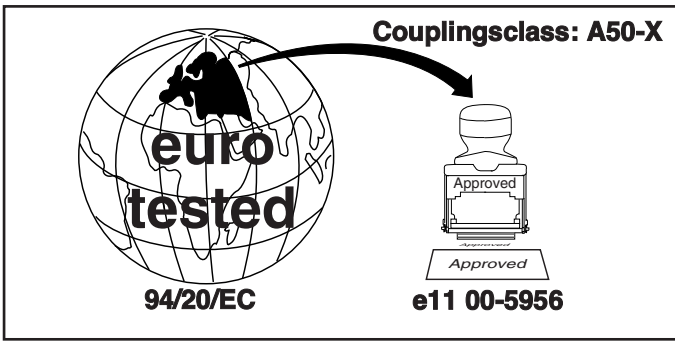

D-Value: 14.0kN

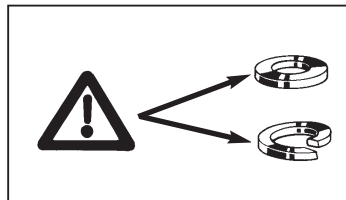
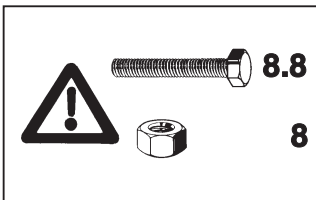

© 468470/31-03-2011/1

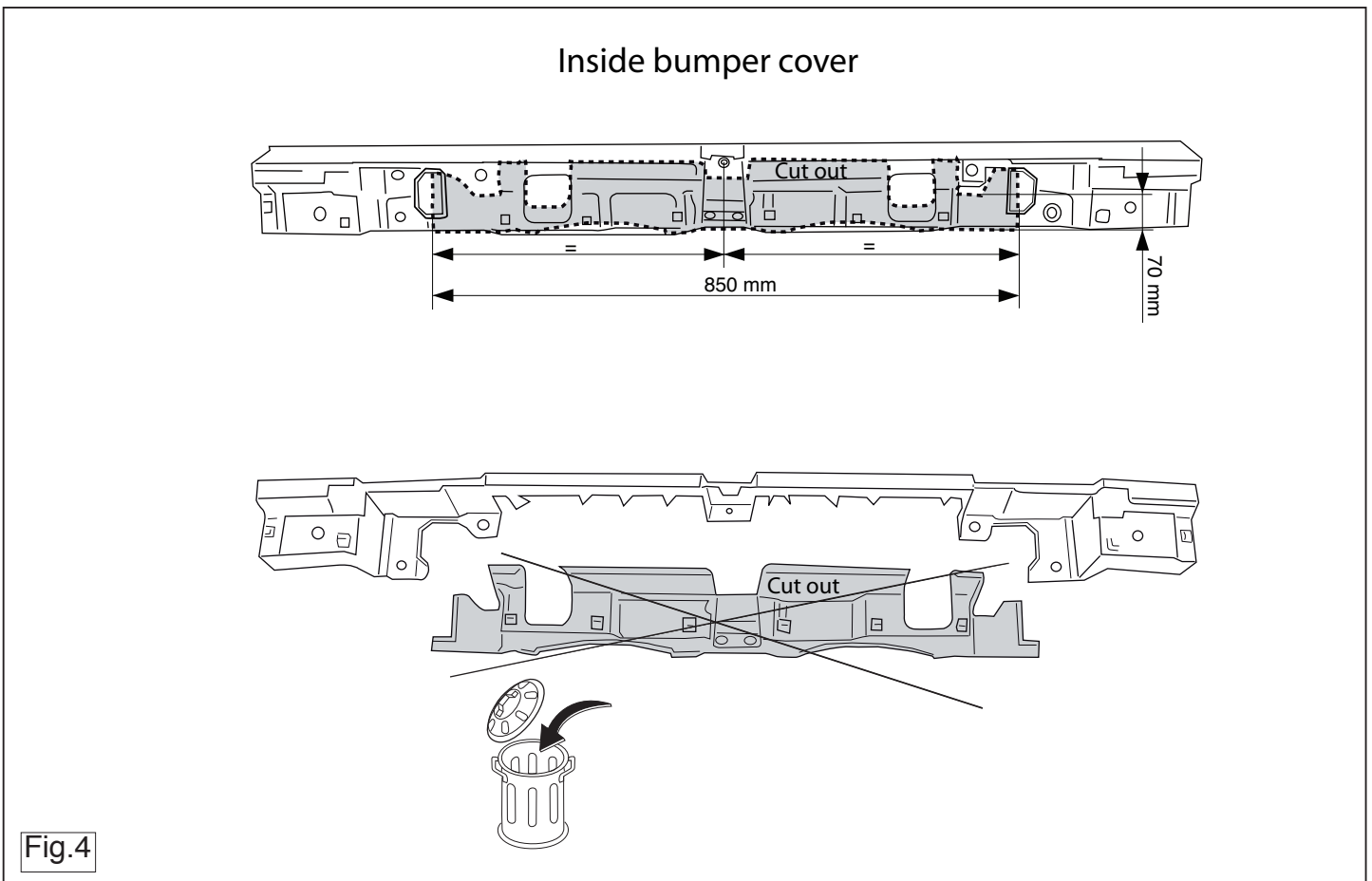

© 468470/31-03-2011/18

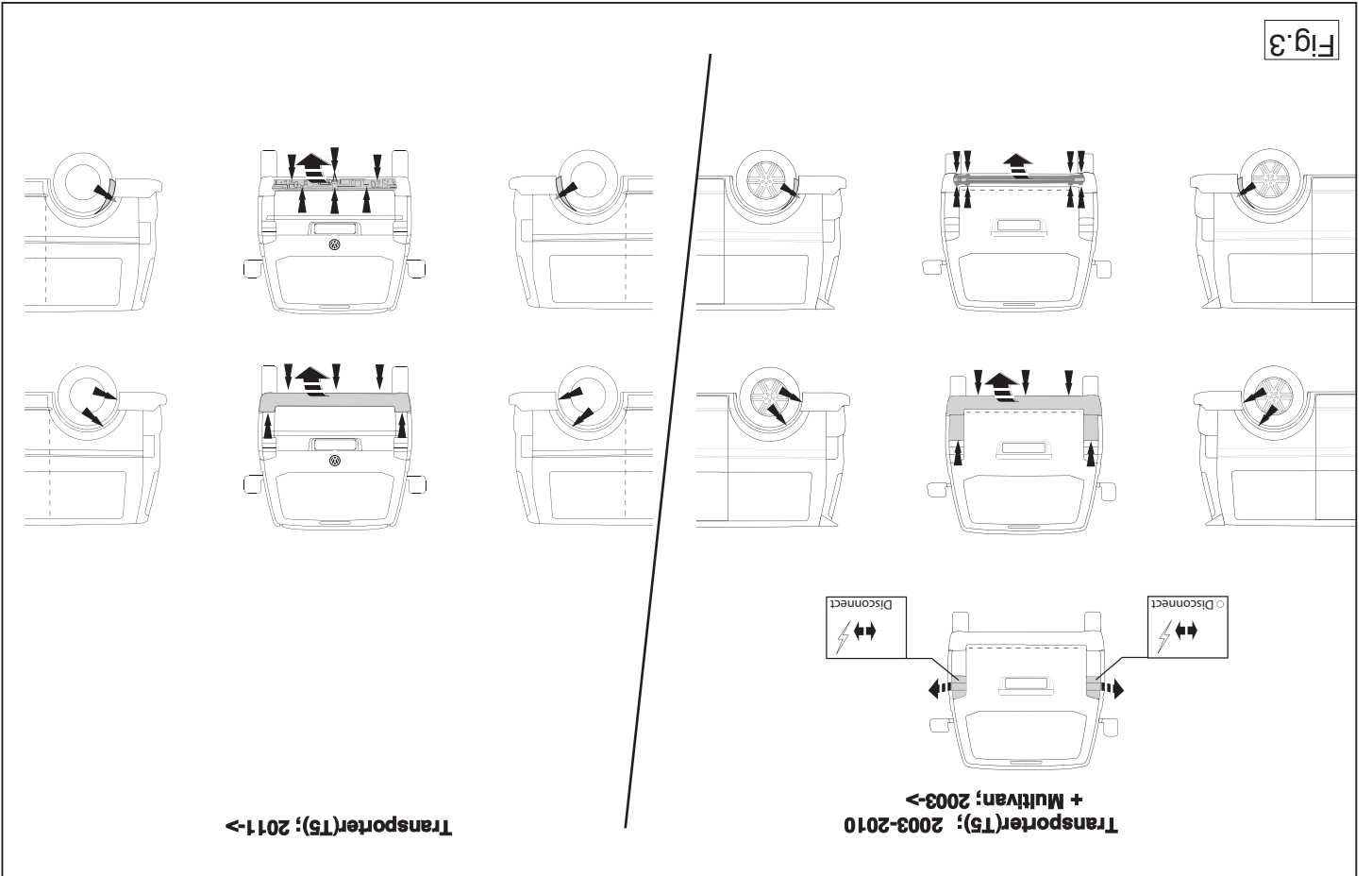
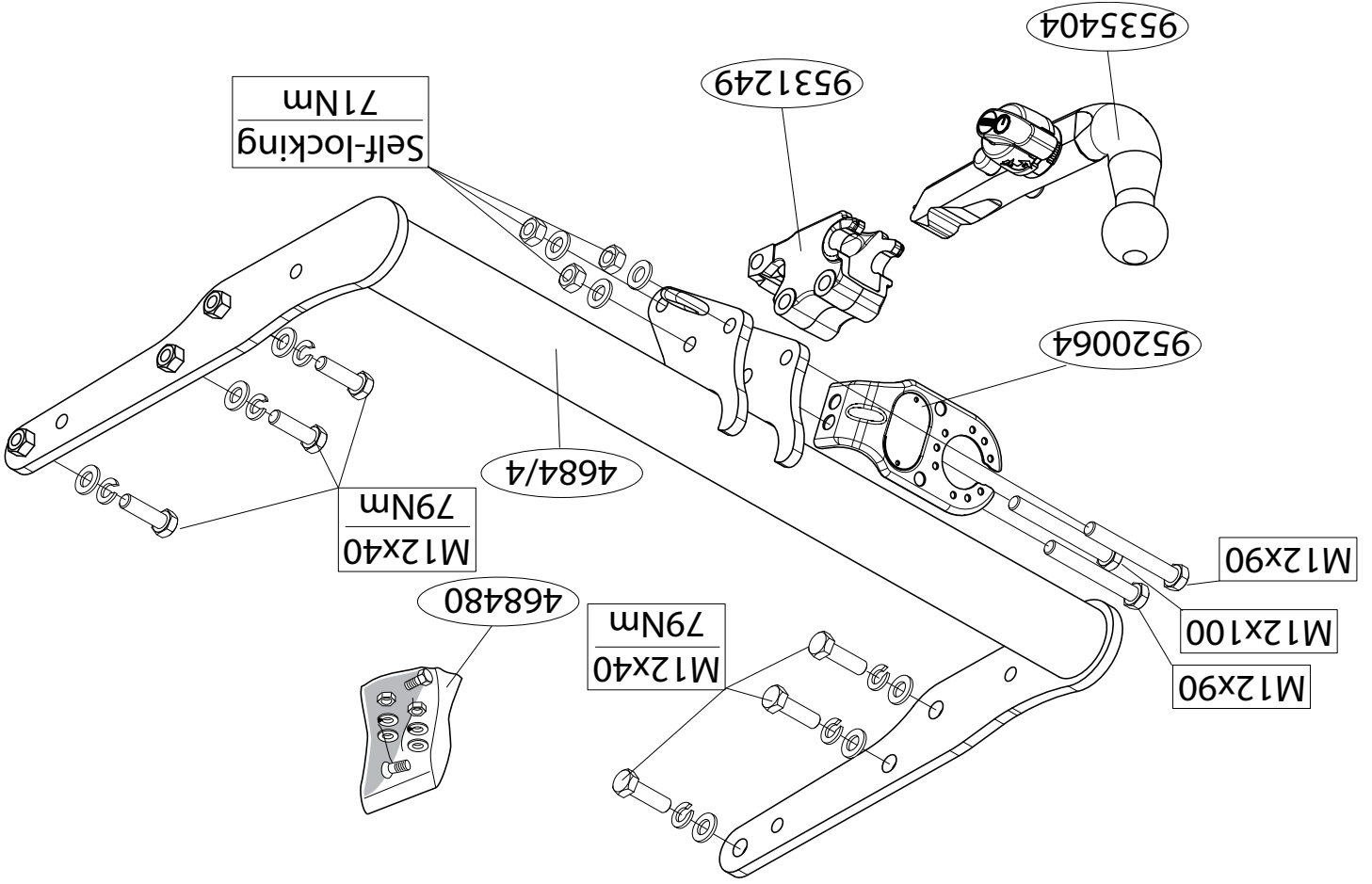

Transporter(T5); 2003-2010 + Multivan; 2003->

1. Demonteer de achterlicht units. (figuur 3)
2. Demonteer de bumper inclusief de stalen stootbalk van het voertuig, de stootbalk wordt niet meer gebruikt. Herplaats de bouten. (figuur 3)
3. Demonteer het reservewiel.
4. Demonteer de achterste bodembeschermerkap.
5. Demonteer het sleepoog.
6. Demonteer de verstevigingsbuis uit de chassisbalken. (figuur 1)
7. Zaag een deel overeenkomstig figuur 2 in het midden aan de onderzijde uit de kunststofbeschermerkap.
8. Plaats de trekhaak in het chassis.
9. Monteer het kogelhuis inclusief stekkerplaat, sluitringen en zelfborgende moeren.
10. Draai alle bouten en moeren overeenkomstig schets vast.
11. Monteer de achterste bodembeschermerkap, de achterlichten en bumper.
12. Herplaats het reservewiel.
13. **BIJ AUTO'S MET PDC:** de kabels vastbinden met tie-wraps.

Transporter(T5); 2011->

1. Demonteer de bumper. (figuur 3)
2. Demonteer het bumperbinnenwerk. (figuur 3)
3. Zaag overeenkomstig figuur 4 het aangegeven deel uit.
4. Demonteer het reservewiel.
5. Demonteer de achterste bodembeschermerkap.
6. Zaag een deel overeenkomstig figuur 2 in het midden aan de onderzijde uit de kunststofbeschermerkap.
7. Plaats de trekhaak in het chassis.
8. Monteer het kogelhuis inclusief stekkerplaat, sluitringen en zelfborgende moeren.
9. Draai alle bouten en moeren overeenkomstig schets vast.
10. Monteer de achterste bodembeschermerkap.
11. Herplaats het onder punt 1,2 en 4 verwijderde.

12. **BIJ AUTO'S MET PDC:** de kabels vastbinden met tie-wraps.

Raadpleeg voor demontage en montage van voertuig onderdelen het werkplaats handboek.

Raadpleeg voor montage en bevestigingsmiddelen de schets.

Raadpleeg voor montage en demontage van het afneembare kogelstelsel de bijgevoegde montagehandleiding.

BELANGRIJK:

- * Voor eventueel noodzakelijke aanpassing(en) "van het voertuig" dient men de dealer te raadplegen.
- * Indien op de bevestigingspunten een bitumen of anti-dreunlaag aanwezig is, dient deze verwijderd te worden.
- * Voor de max. toegestane massa, welke uw auto mag trekken, dient u uw dealer te raadplegen.
- * **Bij het boren dient men er zorg voor te dragen, dat electriciteits-, rem- en brandstofleidingen niet worden geraakt.**
- * Verwijder "indien aanwezig" de plastic dopjes uit de puntlasmoeren.
- * Deze handleiding dient na montage bij de voertuigpapieren gevoegd te worden.
- * Thule is niet aansprakelijk voor de schade die het direct of indirect gevolg is van onjuiste montage, daaronder begrepen gebruik van niet-geschikte gereedschappen en het gebruik van andere dan de voorgescreven montagewijze en middelen, dan wel onjuiste interpretatie van dit onderhavig montagevoorschrift.

GB

FITTING INSTRUCTIONS:**Transporter(T5); 2003-2010 + Multivan; 2003->**

1. Remove the rear-light units. (fig 3)
2. Remove the bumper and the steel buffer beam from the vehicle. The buffer beam will no longer be needed. Replace the bolts. (fig 3)
3. Remove the spare wheel.
4. Remove the rearmost protection cap.
5. Remove the towing eye.
6. Remove the reinforcement tube from the chassis members. (fig 1)

© 468470/31-03-2011/3

Spare wheel protection

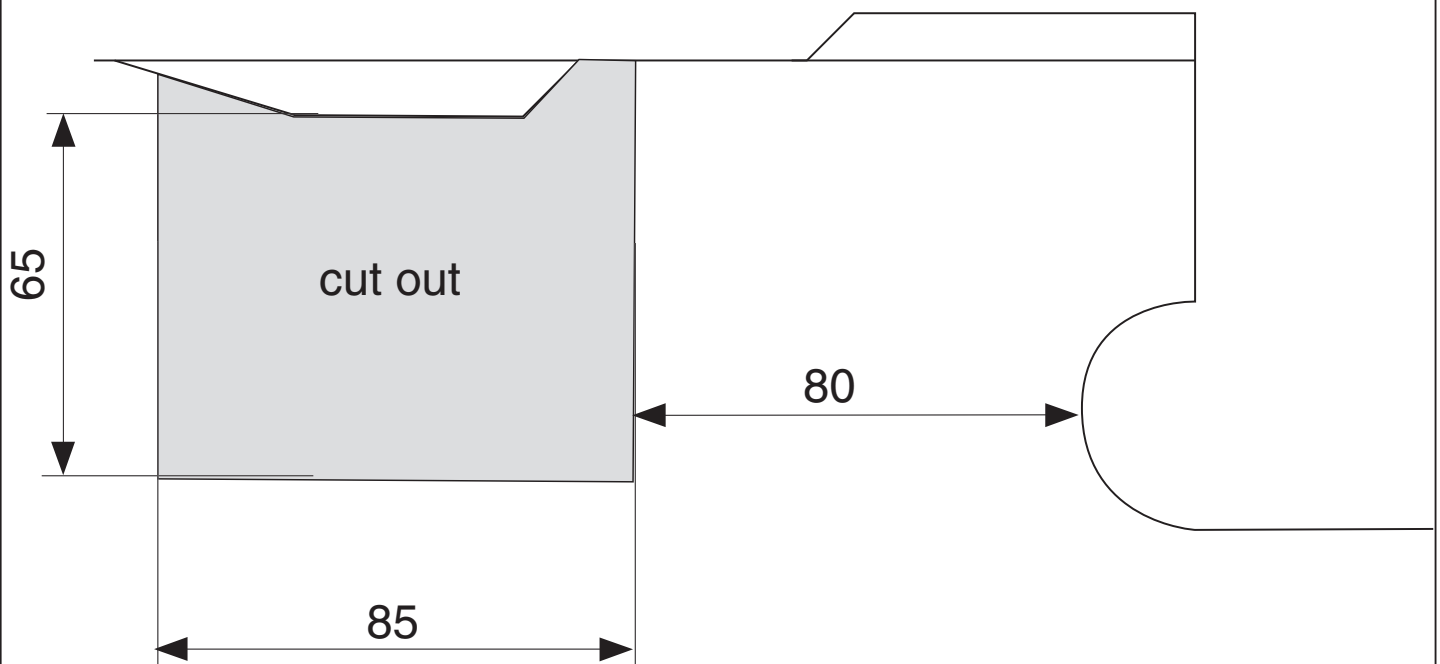

Fig.2

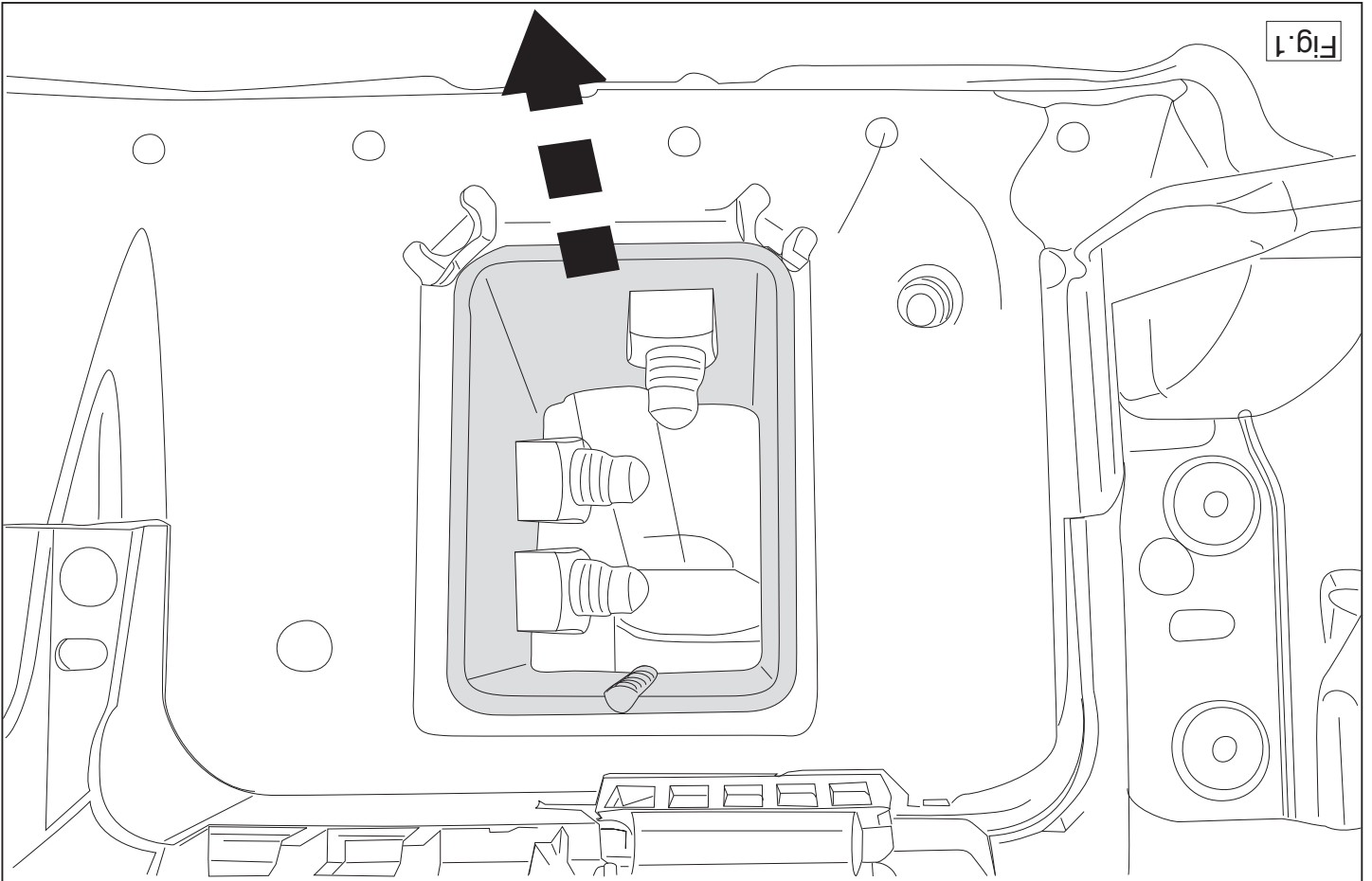

Fig.1

- * All measurements are in mm!**
munication.
 The dealer should be consulted for possible necessary adjustment(s) "of the vehicle".
 Remove the insulating material from the contact area of the fitting points.
 Consult your dealer for the maximum tolerated pull weight and ball hitch pressure of your vehicle.
*** Do not drill through electrical, brake- or fuel lines.**
 Remove (if present) the plastic caps from the spot welding nuts.
 * This fitting instruction has to be enclosed in the vehicle documents after fitting the towbar.
 * Thule is not liable for damage caused directly or indirectly by incorrect assembly, including the use of unsuitable tools, the use of other assembly methods and means than the ones outlined, and the incorrect interpretation of these assembly instructions.
- D MONTAGEANLEITUNG:**
Transporter(T5); 2003-2010 + Multivan; 2003->
1. Remove the bumper. (fig 3)
 2. Remove the bumper inner fittings. (fig 3)
 3. Saw out the indicated section in accordance with figure 4.
 4. Remove the spare wheel.
 5. Remove the rearmost protection cap.
 6. Saw a section out of the middle of the underside of the plastic protective container as shown in fig 2.
 7. Position the tow bar in the chassis.
 8. Fit the ball housing, including socket plate, flat washers and self-locking nuts.
 9. Tighten all nuts and bolts to the torque indicated in the drawing.
 10. Fit the rearmost protection cap, the rear-lights and the bumper.
 11. Return the spare wheel to its original position.
 12. FOR VEHICLES WITH PDC: attach the cables with tie-wraps.
- Transporter(T5); 2011->**
7. Saw a section out of the middle of the underside of the plastic protective container as shown in fig 2.
 8. Position the tow bar in the chassis.
 9. Fit the ball housing, including socket plate, flat washers and self-locking nuts.
 10. Tighten all nuts and bolts to the torque indicated in the drawing.
 11. Fit the rearmost protection cap, the rear-lights and the bumper.
 12. Return the spare wheel to its original position.
 13. FOR VEHICLES WITH PDC: attach the cables with tie-wraps.
- Transporter(T5); 2003-2010 + Multivan; 2003->**
1. Die Rücklichter abmontieren. (Abbildung 3)
 2. Die Stoßstange einschließlich des stähleren Stoßbalkens vom Fahrzeug abmontieren. Der Stoßbalken wird nicht mehr benötigt. Die Schrauben wieder anbringen. (Abbildung 3)
 3. Das Ersatzrad abmontieren.
 4. Die hinterste Bodenschutzkappe abmontieren.
 5. Die Abschleppöse abmontieren.
 6. Das Verstärkungsrohr aus dem Fahrgestellträger abmontieren. (Abbildung 1)
 7. Auf der Unterseite der Kunststoff-Schutzablage einen Teil aus der Mitte gemäß Abbildung 2 heraus schneiden.
 8. Die Anhängervorrichtung in das Langsträger einsetzen.
 9. Das Kugelgehäuse einschließlich Steckdoseplatte, Unterlegschrauben und selbstsichernder Muttern montieren.
 10. Alle Schrauben und Muttern gemäß den Angaben in der Abbildung festziehen.
- NOTE:**
 * Should this installation process entail the cutting of the bumper – conformation MUST be obtained by the installation engineer of the customer's acceptance prior to completion. Thule Towing Systems do not accept responsibility for any matters arising as a result of this miscom-
- For dismantling and fitting the vehicle parts, see the site handbook. For fitting instructions and attachment method, see drawing.**
 See the assembly manual supplied for instructions on fitting the removable ball system.

11. Die hinterste Bodenschutzkappe, die Rücklichter und Stoßstange montieren.
12. Das Ersatzrad wieder anbringen.
13. **BEI AUTOS MIT PDC:** Die Kabel mit Kunststoffklemmband festbinden.

Transporter(T5); 2011->

1. Die Stoßstange abmontieren. (Abbildung 3)
2. Die Stoßstangeninnenverkleidung abmontieren. (Abbildung 3)
3. Gemäß Abb. 4 das angegebene Teil herausschneiden.
4. Das Ersatzrad abmontieren.
5. Die hinterste Bodenschutzkappe abmontieren.
6. Auf der Unterseite der Kunststoff-Schutzablage einen Teil aus der Mitte gemäß Abbildung 2 herausschneiden.
7. Die Anhängervorrichtung in das Langsträger einsetzen.
8. Das Kugelgehäuse einschließlich Steckdosenplatte, Unterlegscheiben und selbstsichernder Muttern montieren.
9. Alle Schrauben und Muttern gemäß den Angaben in der Abbildung festdrehen.
10. Die hinterste Bodenschutzkappe montieren.
11. Das unter Abschnitt 1, 2 und 4 Entfernte wieder anbringen.
12. **BEI AUTOS MIT PDC:** Die Kabel mit Kunststoffklemmband festbinden.

Für die Demontage und Montage von Fahrzeugteilen das Werkstatt-Handbuch zu Rate ziehen.

Für die Montage und die Befestigungsmittel die Skizze zu Rate ziehen.

Für die Montage und Demontage des abnehmbaren Kugel systems die beiliegende Montageanleitung zu Rate ziehen.

HINWEISE:

- * Für (eine) eventuell erforderliche Anpassung(en) "des Fahrzeugs" ist der Händler zu Rate zu ziehen.
- * Im Bereich der Anlageflächen muß Unterbodenschutz, Hohlraumkonservierung (Wachs) und Antiröhrnmaterial entfernt werden.

* **Vor dem Bohren prüfen, daß keine, dort eventuell vorhandene Leitungen beschädigt werden können.**

* Alle Bohrspäne entfernen und gebohrte Löcher gegen Korrosion schützen.

* Entfernen Sie "falls vorhanden", die Plastikkappen von den Punktschweißmuttern.

* Für das höchstzulässige Zuggewicht und der erlaubte Kugeldruck Ihres Fahrzeugs ist IhrHändler zu befragen.

* Die Quetschmuttern müssen nach einem späteren lösen der Muttern gegen neue ausgetauscht werden, da ansonsten die Sicherungswirkung nicht mehr garantiert ist!

* Thule haftet nicht für Schäden, die als direkte oder indirekte Folge einer nicht ordnungsgemäßen Montage auftreten, darunter fallen auch die Benutzung von ungeeigneten Werkzeugen, andere als die vorgeschriebenen Montageverfahren und Montagemittel sowie eine fehlerhafte Interpretation der betreffenden Montageanleitung.



INSTRUCTIONS DE MONTAGE:

Transporter(T5); 2003-2010 + Multivan; 2003->

1. Démonter les feux arrière. (figure 3)
2. Déposer le pare-chocs du véhicule y compris la traverse en acier ; la traverse ne sera plus utilisée. Remettre les boulons de fixations en place. (figure 3)
3. Déposer la roue de secours.
4. Démonter le capot de protection arrière du fond.
5. Démonter l'anneau de remorquage.
6. Démonter le tube de renfort des poutres du châssis. (figure 1)
7. Scier au centre de la baquet de protection en plastique une partie correspondant à la figure 2.
8. Positionner l'attache-remorque dans le châssis.
9. Monter le logement de la rotule y compris la prise électrique, les rondelles de blocage et les écrous autofreinés.
10. Serrer tous les boulons et écrous conformément au schéma.
11. Mettre en place le capot de protection arrière du fond, les feux arrière et le pare-chocs.

© 468470/31-03-2011/5

Transporter(T5); 2011->

1. Снять бампер. (на рис. 3)
2. Снять арматуру бампера. (на рис. 3)
3. Выпилить обозначенную часть, как указано на рис. 4.
4. Снять запасное колесо.
5. Снять самый крайний защитный колпак.
6. Выпилить часть из пластмассового защитного колпака в середине снизу, как указано на рис. 2.
7. Вставить буксирный крюк в полость шасси.
8. Установить корпус с шаром, вместе со штепсельной платой, шайбами и самоконтрящимися гайками.
9. Затянуть все болты и гайки в соответствии со значениями, указанными на рисунке.
10. Поставить на место крайний защитный колпак.
11. Поставить на место детали, снятые во время шага 1, 2 и 4.
12. **ДЛЯ МАШИН С PDC (системой помощи при парковке):** привязать провода пластмассовой проволокой.

Для инструкций по снятию и установке деталей автомобиля, обращайтесь к руководству для работников гаражей.

Информацию о монтаже и средствах крепления вы найдете в схеме.

Для инструкций по установке и снятию съемного крюка с шаром, обращайтесь к прилагаемому руководству по монтажу.

ВНИМАНИЕ:

- * Если потребуются изменения конструкции транспортного средства, следует посоветоваться с дилером автомобиля.
- * Если в точках прикрепления имеется слой битума или противозумовой материал, его следует удалить.
- * Сведения о максимально допустимой массе буксируемого прицепа Вы можете получить у дилера автомобиля.
- * При сверлении следите за тем, чтобы не задеть электропроводку и линии тормозной цепи и подачи горючего.
- * Удалите (если они имеются) пластмассовые затычки из приваренных гаек.
- * После монтажа крюка следует хранить настоящее руководство в комплекте с технической документацией автомобиля.

* Фирма Thule не отвечает за ущерб, являющийся прямым или косвенным следствием неправильного монтажа, в том числе использования неподходящих инструментов и применения иного способа монтажа или других средств, чем предписано в инструкции, либо неправильного истолкования настоящей инструкции по монтажу.

© 468470/31-03-2011/14

* A jármű által maximálisan vontatható megengetett teher mértékéről

* Fűrés során ügyeljünk arra, hogy elkerüljük az elektromos, a fém- és az

üzemanyag-vezetékeket.

* Amennyiben ponttűegységessel rögzített anyákkal találkozunk, vegyük le

először a műanyag sapkát.

* A felszerelés után az útmutatót Crtizzük a gépármű papírjaival együtt.

* A Thule nem vállal felelősséget a nem megfelelő szerelésből következően

keletkező károkokért. Ez vonatkozik a nem meg-

előlt szereszmok használatára, a leirtaktól eltérő módszerek és

eszközök alkalmazására, valamint a szerelési útmutató téves értel-

mezésére.

RUS ПУКОВОДСТВО ДЛЯ МОНТАЖА:

Transporter(T5); 2003-2010 + Multivan; 2003->

1. Cnъть oбa бlоkа задинх фap. (на пис. 3)

2. Cнъть бaмпер вместе со стальным бyфeрным бpycом автoмoбиля: бyфeрный

бpyc бoльшe нe пoнадoбится. Пoставить бoлты на мeстo. (на пис. 3)

3. Cнъть запaснoe кoлeсo.

4. Cнъть сaмый крайний зашитный кoлтaк.

5. Cнъть бyкcиpовoчнoe yхo.

6. Удaлить aрмaтyрнyю тpyбy из бaлкo шaсси. (на пис. 1)

7. Bплитъ чaсть из плaстмaсoвoгo зaщитнoгo кoлтaкa в cepeдинe cнизy, кaк

yкaзaнo на пис. 2.

8. Bстaвить бyкcиpный кpюк в пoлoсть шaсси.

9. Устaнoвить кoрпyс с шaрoм, вместе со штeнceпeльной плaтoй, шaйдaми и сaмo-

кoнтpшпиминcя гaйкaми.

10. Зaтнyть все бoлты и гaйки в cooтвeтcтвии со знaчeниями, yкaзaнными на

писyнкe.

11. Пoставить на мeстo крайний зашитный кoлтaк, задние фapы и бaмпер.

12. Для мoдeлeй 2WD Double cab и 4WD Double cab: пoстaвить запaснoe кoлeсo на

мeстo.

13. ДЛЯ МАШИН С PDC (системой помощи при парковке): привязать провoдa

плaстмaсoвoй пpoвoлoкoй.

© 468470/31-03-2011/13

11. Szerelje vissza a hátsó védősapkát, a hátsó lámpát és a lökhárítót.

12. Kétkerekű-meghajtású Double cab és négykerekű-meghajtású Double

cab járművek esetén tegye a következőt: helyezze vissza a pótkereket

eredeti helyére.

13. PDC-vel ellátott járművek esetében: fűzze össze a kábeleket a műa-

nyag kábelösszetfogó segítségével

1. Távolítsa el az útközdőt. (3 ábrának)

2. Távolítsa el az útközdő belső csődomatit. (3 ábrának)

3. Fűrészelj vágja ki a jelzett részt a 4 ábrának megfelelően.

4. Távolítsa el a pótkereket.

5. Szerelje le a hátsó védősapkát.

6. A műanyag védősapka álljának középső részéről vágjon le egy darabot

a 2. ábrának megfelelően.

7. Helyezze a vontatórudat az alvázhoz.

8. Illeszse fel a gömbházat, az illesztőlemezzel, a lapos alátétkeket, és az

önmagától záródó anyacsavarokkal együtt.

9. Szorítsa be az összes anyát és csavart a rajzon feltüntetett csavaró-

nyomatekígy.

10. Szerelje vissza a hátsó védősapkát.

11. Tegye vissza az 1, 2 és 4 lépésben eltávolított darabokat.

12. PDC-vel ellátott járművek esetében: fűzze össze a kábeleket a műa-

nyag kábelösszetfogó segítségével

A szerelés és a jármű alkatrészek összeillesztése érdekében, lásd a

összeillesztési utasítás és a csatlakozási eljárás érdekében, lásd a raj-

zot.

Az eltávolítható gömbrendszert össze szerelése érdekében, lásd a

FONTOS

összeszerelési kézikönyvet.

* Amennyiben a gépkocsin módosításra van szükség, kérjük felvált-

ástól keressékEdEnkíCEnl.

* Amennyiben a csatlakozási pontok bitumenel, vagy zajcsökkentő any-

aggal van bevonva, ezeket távolítsuk el.

© 468470/31-03-2011/13

12. Remette en place la roue de secours.

13. SUR LES VEHICULES EQUIPES DE PDC : lier les cables ensemble

avec des attaches en plastique).

Transporter(T5); 2011->

1. Déposer le pare-chocs. (figure 3)

2. Scier la partie indiquée conformément à la figure 4.

3. Déposer la roue de secours.

4. Déposer la roue de secours.

5. Démontez le capot de protection arrière du fond.

6. Scier au centre de la baquet de protection en plastique une partie cor-

respondant à la figure 2.

7. Positionner l'attache-remorque dans le châssis.

8. Monter le logement de la roue y compris la prise électrique, les rond-

elles de blocage et les écrous autofreinés.

9. Serrer tous les boulons et écrous conformément au schéma.

10. Mettre en place le capot de protection arrière du fond.

11. Remettre en place les éléments déposés au point 1, 2 et 4.

12. SUR LES VEHICULES EQUIPES DE PDC : lier les cables ensemble

avec des attaches en plastique).

Pour le montage et le démontage des pièces du véhicule, consulter

la notice du fabricant.

Consulter le croquis pour voir le montage et les moyens de fixation.

Pour le montage et le démontage de la roue amovible, consulter la

notice de montage jointe.

REMARQUE:

* Pour une/des adaptations indispensables sur le véhicule, veuillez con-

sulter le concessionnaire.

* Enlever la couche de bitume ou d'anti-tremblement qui recouvre éven-

tuellement les points de fixation.

* Pour connaître le poids de traction maximum et le poids en flèche sur la

roule autorisée du véhicule, veuillez consulter votre concessionnaire.

* Veiller en perçant à ne pas endommager les conduites de électrique, de

frein et de carburant.

4. Demontera reservhjulet.
5. Avlägsna den bakersta skyddskåpan.
6. Såga ut en del ur mitten av skyddsbehållare av plast undersida enligt figur 2.
7. Placera dragkroken i chassit.
8. Montera kulhuset inklusive kontaktplattan, planbrickor och självlåsande muttrar.
9. Momentdrag alla skruvar och muttrar enligt figuren.
10. Montera den bakersta skyddskåpan.
11. Montera de delar som demonterades under punkt 1, 2 och 4.
12. **FÖR FORDON MED PDC:** fäst kablarna med buntband.

Se verkstadshandboken för demontering och montering av fordonets delar.

Se skissen för montering och monteringsmaterial.

Se de bifogade monteringsanvisningarna för montering och demontering av det löstagbara kulsystemet.

OBS:

- * Kontakta återförsäljaren om fordonet eventuellt bör modifieras.
- * Om det finns ett bitumen- eller stötdämpande lager vid kontaktytor skall detta avlägsnas.
- * Kontakta din återförsäljare för ditt fordon's max. dragvikt och tillåtna kulttryck.
- * **Vid borming skall man se till att elektrisk-, broms- och bränsleledningarna inte skadas.**
- * Avlägsna de små plastlocken - om dessa finns - från punktsvetsmuttrarna.
- * Efter att draget är monterat, placera monteringsanvisningen tillsammans med bilens övriga dokument.
- * Thule är inte ansvariga för skada som orsakats direkt eller indirekt av felaktig montering, inklusive användning av olämpliga verktyg, andra monteringsmetoder och processer än de som beskrivs, samt felaktig tolkning av dessa monteringsinstruktioner.

5. Odsträna tažnou tyč.
6. Sejměte zpevňující trubku z prvků podvozku. (obrázku 1)
7. Odřízněte kousek z prostřední části spodní strany plastové ochranné nádoby, jak je to zobrazeno na obr. 2.
8. Umístěte tažnou tyč na podvozek.
9. Připevněte kryt tažné koule včetně zásuvkové destičky se zásuvkou, plochých podložek a pojistných matic.
10. Utáhněte všechny matice a šrouby kroutivou silou uvedenou ve výkresu.
11. Vraťte na místo zadní ochranné víčko, zadní světla a nárazník.
12. Vložte rezervu na původní místo.
13. **PRO VOZIDLA S PDC:** připevněte kabely vázací páskou.

Transporter(T5); 2011->

1. Odstráňte nárazník. (obrázku 3)
2. Odstráňte vnitřní úchyty nárazníku. (obrázku 3)
3. Vyřízněte označenou část podle obrázku 3.
4. Odstráňte rezervu.
5. Sejměte zadní ochranné víčko.
6. Odřízněte kousek z prostřední části spodní strany plastové ochranné nádoby, jak je to zobrazeno na obr. 2.
7. Umístěte tažnou tyč na podvozek.
8. Připevněte kryt tažné koule včetně zásuvkové destičky se zásuvkou, plochých podložek a pojistných matic.
9. Utáhněte všechny matice a šrouby kroutivou silou uvedenou ve výkresu.
10. Vraťte na místo zadní ochranné víčko.
11. Vyměňte díly odstraněné v kroku 1, 2 a 4.
12. **PRO VOZIDLA S PDC:** připevněte kabely vázací páskou.

Před demontáží a montáží částí vozidla konzultujte montážní příručku.

Montážní pokyny a metoda připevnění dle náčrtu.

Před montáží vyměnitelného systému tažné koule konzultujte montážní manuál.

DK

MONTAGEVEJLEDNING:

Transporter(T5); 2003-2010 + Multivan; 2003->

1. Demonter baglysenhederne. (fig. 3)
2. Demonter kofangeren, inklusive køretøjets stålstødbjælke. Denne bliver overflødig. Sæt bolte på plads igen. (fig. 3)
3. Demonter reservhjulet.
4. Demonter det bageste bundbeskyttelsesdæksel.
5. Demonter slæbebøjet.
6. Demonter forstærkningsrøret fra chassisvangerne. (fig. 1)
7. Sav en del ud af beskyttelsesdel af kunststof midt på undersiden jf. fig. 2.
8. Anbring anhængertrækket i chassiset.
9. Monter kuglehuset, inklusive kontaktplade, planskiver og selvlåsende møtrikker.
10. Spænd alle bolte og møtrikker ifølge tegning.
11. Monter det bageste bundbeskyttelsesdæksel, baglysene og kofangeren.
12. Monter reservhjulet
13. **GÆLDER FOR BILER MED PDC:** bind ledningerne fast med tie-wraps (klembånd af plast).

Transporter(T5); 2011->

1. Demonter kofangeren. (fig. 3)
2. Demonter kofangerinderstykket. (fig. 3)
3. Sav den markerede del ud ifølge figur 4.
4. Demonter reservhjulet.
5. Demonter det bageste bundbeskyttelsesdæksel.
6. Sav en del ud af beskyttelsesdel af kunststof midt på undersiden jf. fig. 2.
7. Anbring anhængertrækket i chassiset.
8. Monter kuglehuset, inklusive kontaktplade, planskiver og selvlåsende møtrikker.
9. Spænd alle bolte og møtrikker ifølge tegning.
10. Monter det bageste bundbeskyttelsesdæksel.

© 468470/31-03-2011/7

DŮLEŽITÉ

- * Pokud je potřeba provést na voze úpravy, obraťte se na svého prodejce.
- * Pokud je místo montáže opatřeno asfaltovým nátěrem nebo vrstvou nátěru snižující hluk, odstraňte je.
- * Pro informaci o maximálním nákladu povoleném k tažení se obraťte na svého prodejce.
- * **Při vrtání dbejte zvýšené pozornosti, zejména co se týče elektrických, brzdových a palivových kontaktů.**
- * Pokud jsou na maticích bodového svařování plastová víčka, odstraňte je.
- * Po montáži uschovejte tento manuál k ostatním dokladům vozidla.
- * Společnost Thule neodpovídá za přímé ani nepřímé škody způsobené nesprávnou montáží, včetně použití nevhodných nástrojů, použití jiných metod montáže a prostředků než uvedených a nesprávným pochopením těchto pokynů k montáži.

H

SZERELÉSI ÚTMUTATÓ:

Transporter(T5); 2003-2010 + Multivan; 2003->

1. Távolítsa el a hátsó világítótesteteket. (3 ábrának)
2. Távolítsa el a járműről az ütközőt és az acél ütközőrudat. Az ütközőrúdra már nem lesz szükség. Cserélje ki a csavarokat. (3 ábrának)
3. Távolítsa el a pótkeréket.
4. Szerelje le a hátsó védősapkát.
5. Távolítsa el a vontatószemet.
6. Szerelje le a hátsó merevítő csövet az alvázról. (1 ábrának)
7. A műanyag védősapka aljának középső részéről vágjon le egy darabot a 2. ábrának megfelelően.
8. Helyezze a vontatórudat az alvázhoz.
9. Illesse fel a gömbházat, az illesztőlemezzel, a lapos alátéttekkel, és az önmagától záródó anyacsavarokkal együtt.
10. Szorítsa be az összes anyát és csavart a rajzon feltüntetett csavarónyomatékig.

© 468470/31-03-2011/12

Consultar para el desmontaje y montaje de piezas de vehículo el manual de instalación de taller.
Consultar el croquis para el montaje y medios de fijación.
Consultar para el montaje y desmontaje del sistema de la bola extral-ble las instrucciones de montaje adjuntas.

- Transporter(T5); 2003-2010 + Multivan; 2003->**
1. Desmontar las unidades de las luces traseras. (figura 3)
 2. Desmontar el parachoques incluido el tope de acero del vehículo, el tope no se vuelve a utilizar. Volver a colocar tornillos. (figura 3)
 3. Desmontar la rueda de repuesto.
 4. Desmontar la cubierta protectora trasera del fondo.
 5. Desmontar la cubierta protectora trasera del fondo.
 6. Serrar una parte de acuerdo con la figura 2 en el centro del lado inferior del caja protectora sintética.
 7. Instalar el gancho de remolque en el chasis.
 8. Montar la caja de la bola inclusive placa enchufe, arandelas planas y tuercas de seguridad.
 9. Apretar todos los tornillos y tuercas de acuerdo con los puntos del gráfico.
 10. Montar la cubierta protectora trasera del fondo.
 11. Volver a poner lo retirado bajo punto 1, 2 y 4.
 12. PARA AUTOS CON PDC (SISTEMA DE AYUDA EN ESTACIONAMIENTO): los cables están unidos con tie-wraps (amarraduras).

Transporter(T5); 2011->

1. Desmontar el parachoques. (figura 3)
 2. Desmontar el armazón interior del parachoques. (figura 3)
 3. Corte la sección indicada según se muestra en la figura 4.
 4. Desmontar la rueda de repuesto.
 5. Desmontar la cubierta protectora trasera del fondo.
 6. Serrar una parte de acuerdo con la figura 2 en el centro del lado inferior del caja protectora sintética.
 7. Instalar el gancho de remolque en el chasis.
 8. Montar la caja de la bola inclusive placa enchufe, arandelas planas y tuercas de seguridad.
 9. Apretar todos los tornillos y tuercas de acuerdo con los puntos del gráfico.
 10. Montar las luces traseras y los parachoques.
 11. Montar la rueda de repuesto.
 12. PARA AUTOS CON PDC (SISTEMA DE AYUDA EN ESTACIONAMIENTO): los cables están unidos con tie-wraps (amarraduras).

1. Odstráňte jednotky zadních světel. (obrázku 3)
 2. Odstráňte nárazník o ocelovou nosník nárazníku z vozidla. Nosník nárazníku již nebudete potřebovat. Vyměňte šrouby. (obrázku 3)
 3. Odstráňte rezervu.
 4. Sejměte zadní ochranné víčko.

Transporter(T5); 2003-2010 + Multivan; 2003->

TÄRKÄÄ:
 * "Ajoneuvoa" koskevasta mahdollisesta tarpeellisuudesta sovellettuksista/sovellettyjä osia on kysyttävä neuvoa jälleennyjältä.
 * Mikäli kiinnityskohdissa on bitumi- tai tärinäestokerrros, se on poistettava. Auton vetämää sallittua enimmäiskuumittusta on tiedusteltava jälleennyjältä.
 * Porista, "mikäli olemassa", pistehittausmuttereiden muovisuojukset.
 * Nämä asennusohjeet on asennuksen jälleennyjältä yhdessä ajoneuvon koskevien paperoiden kanssa.
 * Thule ei ole vastuussa vioittumisesta, joka on suoraan tai epäsuoraan aiheutunut väärästä asennuksesta samoin kuin sopimattomien työkäyttöjen käytöstä, muiden kuin ohjeissa mainittujen asennusmenetelmien tai välineiden käytöstä sekä kyseisten asennusohjeiden väärinkäytännästä.

POKYNY K MONTÁŽI:

1. Odstráňte jednotky zadních světel. (obrázku 3)
2. Odstráňte nárazník o ocelovou nosník nárazníku z vozidla. Nosník nárazníku již nebudete potřebovat. Vyměňte šrouby. (obrázku 3)
3. Odstráňte rezervu.
4. Sejměte zadní ochranné víčko.

9. Kiriistä kaikki pultit ja mutterit piirroksen mukaisesti.
 10. Kiinnittä takimmanen tavaratilan pohjan suojus.
 11. Aseta takaisin paikalleen kohdan 1, 2 ja 4 osat.
 12. PDC:llä VARUSTETUT AUTOT: sido kaapeilit tie-wrap- hihnoilla (muovisilla puristinhihoilla).

1. Desmontar las unidades de las luces traseras. (figura 3)
 2. Desmontar el parachoques incluido el tope de acero del vehículo, el tope no se vuelve a utilizar. Volver a colocar tornillos. (figura 3)
 3. Desmontar la rueda de repuesto.
 4. Desmontar la cubierta protectora trasera del fondo.
 5. Desmontar el anillo de enganche.
 6. Desmonte el tubo de refuerzo de la barra del chasis. (figura 1)

Transporter(T5); 2003-2010 + Multivan; 2003->

INSTRUCCIONES DE MONTAJE:

- * DENNE MONTERINGSVEJLEDNING SKAL MEDBRINGES VED SYN.
 * Kontakt Deres forhandler for oplysninger om den maksimale trækraft og det tilladte kugletryk.
 * Thule er ikke ansvarlig for skade der direkte eller indirekte er forårsaget af forkert montage, herunder også iberegnet brug af forkert værktøj og anvendelse af anden montage metode og andre montage midler end de foreskrevne samt fejltolkning af den medfølgende montagevejledning.
 * Fjern plasticpropperne "om de findes" fra de punktsvæsedede møtrikker.
 * Vær forsigtig ikke at bore i ledninger-,bremse eller benzinslange og det tilladte kugletryk.
 * Kontakt Deres forhandler for oplysninger om den maksimale trækraft mod bilen.
 * Underoplysningsbehandling skal fjernes de steder hvor trækøjet ligger an ændring(er) på køretøjet.
 * Kontakt forhandleren i forbindelse med eventuelle påkrævede

BEMÆRK:

- den vedlagte montagevejledning.
Råd før for montage og demontering af det aftagelige kuglesystem
Råd før for montage og montage midler skitsen.
Råd før for demontering og montage af dele til køretøjet arbejdsblad-shåndbogen.
 11. Monter de dele, som blev fjernet under punkt 1, 2 og 4.
 12. GÆLDER FOR BILER MED PDC: bind ledningerne fast med tie-wraps (klemband af plast).

11. Monter de dele, som blev fjernet under punkt 1, 2 og 4.
 12. GÆLDER FOR BILER MED PDC: bind ledningerne fast med tie-wraps (klemband af plast).

1. Irrota ajoneuvosta puskurit. (kuvan 3)
 2. Irrota puskurin sisäosat. (kuvan 3)
 3. Säähä merkitty osa irti kuvan 4 mukaisesti.
 4. Irrota varapyörä.
 5. Irrota takimmanen tavaratilan pohjan suojus.
 6. Säähä osa muovisuojuksen alapuolen keskiaväliä kuvan 2 mukaisesti.
 7. Aseta vetokoukku alustaan.
 8. Kiinnitä kuulakotelo sekä pistorasialaevy, sulkurakenkaat ja itselukittuvat mutterit.

Transporter(T5); 2011->

1. Irrota takavalajyksiköt. (kuvan 3)
 2. Irrota ajoneuvosta puskurit sekä teräksinen iskunvaimenninpalkki, iskunvaimenninpalkkia ei enää käytetä. Aseta pultit takaisin paikalleen. (kuvan 3)
 3. Irrota varapyörä.
 4. Irrota takimmanen tavaratilan pohjan suojus.
 5. Irrota vetorangas.
 6. Irrota tukiputki alustapaikkeista. (kuvan 1)
 7. Säähä osa muovisuojuksen alapuolen keskiaväliä kuvan 2 mukaisesti.
 8. Aseta vetokoukku alustaan.
 9. Kiinnitä kuulakotelo sekä pistorasialaevy, sulkurakenkaat ja itselukittuvat mutterit.
 10. Kiriistä kaikki pultit ja mutterit piirroksen mukaisesti.
 11. Kiinnitä takimmanen tavaratilan pohjan suojus, takavalot ja puskurit.
 12. Aseta varapyörä takaisin paikalleen.
 13. PDC:llä VARUSTETUT AUTOT: sido kaapeilit tie-wrap- hihnoilla (muovisilla puristinhihoilla).

Transporter(T5); 2003-2010 + Multivan; 2003->

ASENNUSOHJEET:

* Firma Thule nie ponosi odpowiedzialności za straty poniesione podczas montażu i sposobów montażu niezgodnych z instrukcją. Nie należy stosować narzędzi i sposobów montażu niezgodnych z instrukcją.

N.B.:

- * Para (una) eventual(es) adaptación(es) 'del vehículo' consúltese al concesionario.
- * Si en los puntos de fijación hay una capa de betún o anti-choque hay que quitarla.
- * Consulte a su concesionario para el peso máximo de tracción y la presión de la bola admitida de su vehículo.
- * **No agujerear cable de eléctrico, tubos de freno o gasolina"**
- * Retirar, si presentes, los capuchones de plástico de las tuercas de soldadura por punto.
- * Guarde estas instrucciones junto a la documentación del vehículo después del montaje del enganche.
- * Thule no se responsabiliza por daños causados, directa o indirectamente, por un montaje incorrecto, incluyendo el uso de herramientas inadecuadas, por el uso de métodos de montaje y medios distintos a los indicados y por la interpretación incorrecta de estas instrucciones de montaje.

**ISTRUZIONI PER IL MONTAGGIO:****Transporter(T5); 2003-2010 + Multivan; 2003->**

1. Smontare i gruppi dei fanali posteriori. (figura 3)
2. Smontare il paraurti e la barra d'acciaio dal veicolo; la barra in acciaio non dovrà più essere montata. Rimontare bulloni. (figura 3)
3. Smontare la ruota di scorta.
4. Smontare la protezione posteriore del fondo.
5. Smontare l'anello di traino.
6. Smontare il tubo di rinforzo dai montanti del telaio. (figura 1)
7. Segare via la parte indicata in figura 2 dalla parte centrale inferiore del custodia in plastica.
8. Inserire il gancio traino nel telaio.
9. Montare l'alloggiamento della sfera, completa di portapresa, rondelle e dadi autobloccanti.
10. Serrare tutti i dadi e bulloni alle coppie di serraggio indicate nel disegno.
11. Montare la protezione posteriore del fondo, i fanali posteriori ed il

cavi del freno e i condotti del carburante.

- * Rimuovere, se presenti, i coperchietti in plastica dai dadi di saldatura per punto.
- * Questa istruzione di montaggio deve essere allegata ai documenti del veicolo dopo l'installazione del gancio.
- * Thule non può essere ritenuta responsabile per eventuali danni direttamente o indirettamente dovuti ad un errato montaggio, intendendo con ciò anche l'uso di attrezzi non idonei e l'uso di metodi e mezzi di montaggio diversi da quelli prescritti, nonché all'errata interpretazione delle seguenti istruzioni di montaggio.

**INSTRUKCJA MONTAŻU:****Transporter(T5); 2003-2010 + Multivan; 2003->**

1. Zdemonstować zespół tylnych świateł. (rysunkiem 3)
2. Zdemonstować z pojazdu zderzak wraz ze stalową belką zderzakową, belka zderzakowa nie będzie ponownie używana. Zderzak ponownie śruby. (rysunkiem 3)
3. Zdemonstować koło zapasowe.
4. Zdemonstować ostatni kółko ochraniający podwozie.
5. Zdemonstować pierścień holowniczy.
6. Zdemonstować szynę wzmacniającą z ramy podwozia. (rysunkiem 1)
7. Wypiliować zgodnie z rysunkiem 2 odcinek w środkowej części od spodu skrzynia zabezpieczająca z tworzywa sztucznego.
8. Umieścić hak holowniczy w ramie podwozia.
9. Zamontować obudowę kuli wraz z płytą z gniazdem wtykowym, pierścieniami uszczelniającymi i nakrętkami zamozaabezpieczającymi się.
10. Dokręcić wszystkie śruby i nakrętki zgodnie z rysunkiem.
11. Montować ostatni kółko ochraniający podwozie, tylne światła i zderzak.
12. Ponownie umieścić koło zapasowe.
13. **DLA POJAZDÓW Z PDC:** kable przymocować taśmą kablową.

Transporter(T5); 2011->

1. Zdemonstować z pojazdu zderzak. (rysunkiem 3)
2. Zdemonstować wyposażenie wnętrza zderzaka. (rysunkiem 3)

paraurti.

12. Rimontare la ruota di scorta.

13. **NELLE AUTO CON PDC:** legare tra loro i cavi con fascette di plastica.

Transporter(T5); 2011->

1. Smontare il paraurti. (figura 3)
2. Smontare l'anima del paraurti. (figura 3)
3. Segare via la parte indicata in figura 4.
4. Smontare la ruota di scorta.
5. Smontare la protezione posteriore del fondo.
6. Segare via la parte indicata in figura 2 dalla parte centrale inferiore del custodia in plastica.
7. Inserire il gancio traino nel telaio.
8. Montare l'alloggiamento della sfera, completa di portapresa, rondelle e dadi autobloccanti.
9. Serrare tutti i dadi e bulloni alle coppie di serraggio indicate nel disegno.
10. Montare la protezione posteriore del fondo.
11. Rimontare quanto rimosso al punto 1, 2 e 4.
12. **NELLE AUTO CON PDC:** legare tra loro i cavi con fascette di plastica.

Per lo smontaggio ed il montaggio dei componenti del veicolo consultare il manuale tecnico dell'officina.

Consultare il disegno per il montaggio ed i dispositivi di fissaggio. Per il montaggio e lo smontaggio del sistema a sfera rimovibile, consultare le istruzioni di montaggio allegate.

N.B.:

- * Per eventuali necessari adattamenti "del veicolo" si consiglia di consultare il fornitore.
- * Rimuovere lo strato di materiale isolante dai punti d'attacco.
- * Per il peso complessivo trainabile della Vostra vettura, consultate il Vostro rivenditore autorizzato.
- * **Praticando i fori, prestare attenzione a non danneggiare i cavi elettrici, i**

© 468470/31-03-2011/9

3. Wypiliować zgodnie z rysunkiem 4 wskazany odcinek.
4. Zdemonstować koło zapasowe.
5. Zdemonstować ostatni kółko ochraniający podwozie.
6. Wypiliować zgodnie z rysunkiem 2 odcinek w środkowej części od spodu skrzynia zabezpieczająca z tworzywa sztucznego.
7. Umieścić hak holowniczy w ramie podwozia.
8. Zamontować obudowę kuli wraz z płytą z gniazdem wtykowym, pierścieniami uszczelniającymi i nakrętkami zamozaabezpieczającymi się.
9. Dokręcić wszystkie śruby i nakrętki zgodnie z rysunkiem.
10. Montować ostatni kółko ochraniający podwozie, tylne światła i zderzak.
11. Ponownie umieścić to, co zostało zdemonstowane w punkcie 1, 2 i 4.
12. **DLA POJAZDÓW Z PDC:** kable przymocować taśmą kablową.

Co do montażu i montowania części pojazdu zapoznać się z podręcznikiem warsztatowym.

Co do montażu i środków montażowych zapoznać się ze schematem.

Co do montażu i demontażu zdejmowanej kuli zapoznać się z załączoną instrukcją montażu .

Wskazówki:

- Po przejechaniu 1000 km dokręcić wszystkie elementy skręcane.
- **Podczas ewentualnych odwierćnięć upewnić się czy w pobliżu nie znajdują się przewody instalacji elektrycznej, przewody hydrauliczne lub przewody paliwowe.**
- Wszystkie ubytki powłoki lakierniczej zabezpieczyć przed korozją.
- Należy wyjąć ewentualne plastikowe zaślepki w punktach przyspawanych nakrętek.
- Stosować nakrętki oraz śruby gatunkowe dostarczone w komplecie.
- Utrzymywać kulę w czystości, oraz pamiętać o regularnym jej smarowaniu.
- Hak holowniczy zarejestrować w stacji diagnostycznej.

Zastosowanie się do powyższych wskazań gwarantuje Państwu bezpieczeństwo, niezawodność i sprawność naszego wyrobu przez cały okres jego użytkowania.

© 468470/31-03-2011/10